



HS765 Multi-Hopper Switch Isolator - 240V



(Spanish Version Included/ Versión en Español Incluida)

General Installation Notes:

Make sure that power is disconnected from system prior to servicing.

Installation of this equipment and related OEM equipment should be in accordance with these instructions, OEM's installation instructions and local codes (if applicable). Failure to follow specified instructions may cause damage to equipment and/or personal injury or death.

Take special note of any Warnings or Safety Decals on the equipment and in manuals.

Always wear protective clothing and any applicable Personal Protective Equipment (Safety Glasses and/or Ear Plugs) when working with the equipment.

Discarded materials, equipment and boxes should be recycled in accordance with local and national codes.

Note: Unit is to be wired in accordance with all applicable local and national electrical wiring codes. All wiring sizes and fuse capacities are to be sized according to applicable electrical code specifications or other regulations.

Safety Instructions:

Read all safety messages in this manual and on equipment safety decals. Follow recommended precautions and safe operating practices.

Ground all electrical equipment for safety.

Ground all non-current carrying metal parts to guard against electrical shock.

Always keep safety decals in good condition and replace missing or damaged decals.

Overview:

The HS765 Multi-Hopper Switch Isolator allows for the connection of up to four hopper level switches to one location providing a single Normally Closed (N/C) output. The output can be connected to an Auger Drive Control Unit such as Grower Select HS693 or any control unit containing an isolation relay to control the operation of the auger motor. The four hopper level switches are isolated so that electromechanical or two wire proximity switches can be used in any combination. With the HS765, any of the four switches can call for feed causing the auger motor to power on.

Electrical Specifications:

Relay Output Contact Rating: 1 ½ HP @ 220-240VAC 50/60 Hz

Installation Instructions:

1. Select location to mount the HS765. Location should provide adequate ventilation with safe and easy access.
2. Secure enclosure using four mounting feet provided.
3. Drill template provided for the installation of liquid tight connectors. Install with liquid tight connectors on the bottom of the enclosure to help prevent water intrusion.
4. Wire HS765 Isolator per instructions below for Grower Select control units or similar product that utilizes a relay to isolate the motor amps from the HS765 isolator. The HS765 is not recommended for the Grower Select HS593(HS589) or others that do not contain a relay that do not isolate the motor amps from the control signal.

Wiring Instructions:

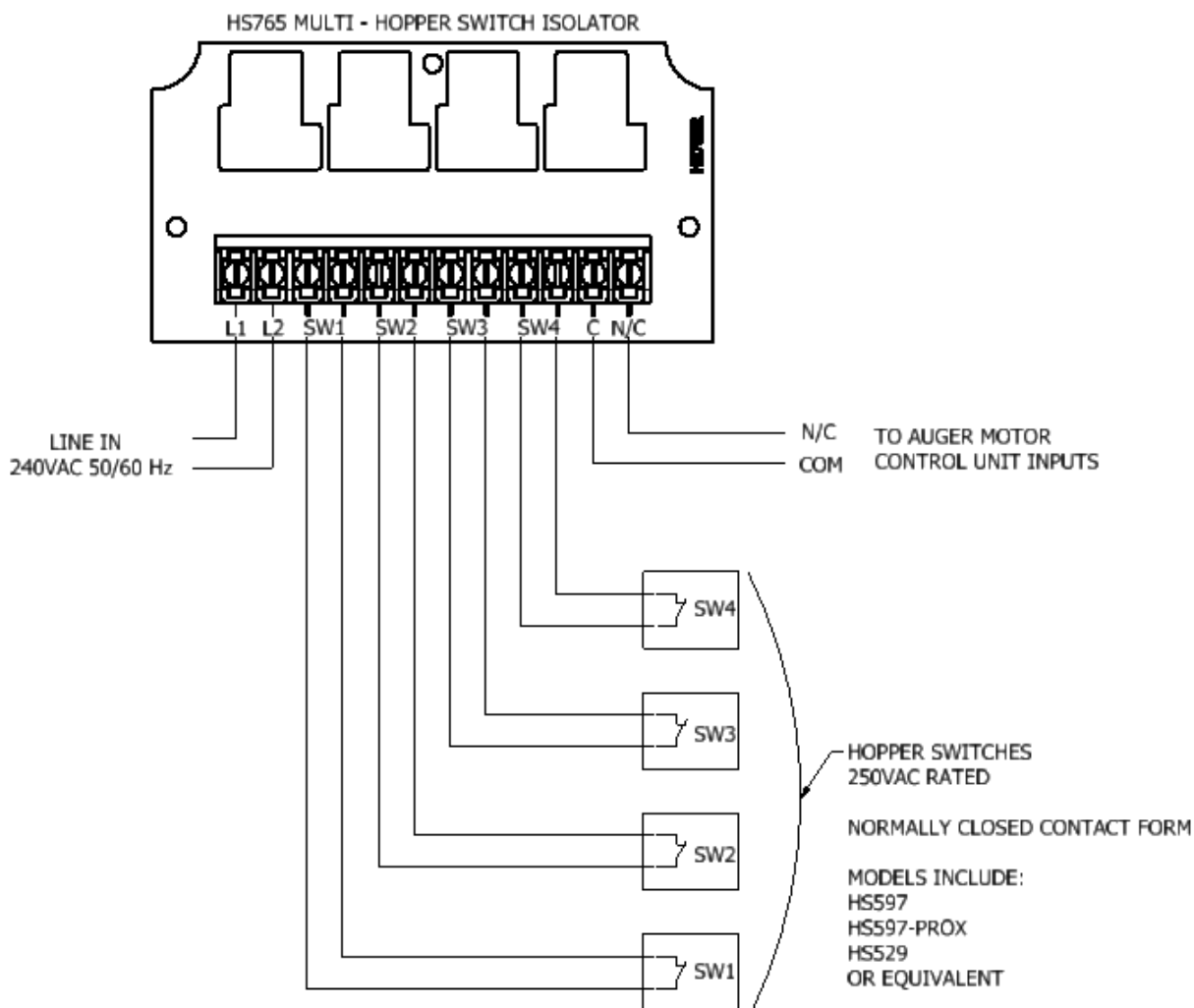

Hog Slat Limited Warranty

Hog Slat warrants products to be free from defects in material or workmanship for a period of twenty-four (24) months from the date of **original purchase**. Hog Slat will credit, repair, or replace, at its option any product deemed defective within this time period. Labor costs associated with the replacement or repair of the product are not covered by the Seller/Manufacturer.

Conditions and Limitations

1. The product must be installed by and operated in accordance with the instructions published by the **Seller/Manufacturer or Warranty will be void.**
2. Warranty is void if **all components** are not original equipment supplied by the **Seller/Manufacturer.**
3. This product must be purchased from and installed by an authorized retailer/distributor or certified representative thereof or the Warranty will be void.
4. Malfunctions or failure resulting from misuse, abuse, negligence, alteration, accident, or lack of proper maintenance shall not be considered defects under the Warranty.
5. This Warranty applies only to components/systems for the care of poultry and livestock. Other applications in industry or commerce are not covered by this Warranty.
6. This Warranty applies only to the Original Purchaser of the product.

The **Seller/Manufacturer** shall not be liable for any **Consequential or Special Damage** which any purchaser may suffer or claim to suffer as a result of any defect in the product. *“Consequential” or “Special Damages” as used herein include, but are not limited to, lost or damaged products or goods, costs of transportation, lost sales, lost orders, lost income, increased overhead, labor and incidental costs and operational inefficiencies.*

THIS WARRANTY CONSTITUTES THE SELLER/MANUFACTURER’S ENTIRE AND SOLE WARRANTY AND THIS MANUFACTURER EXPRESSLY DISCLAIMS ANY AND ALL OTHER WARRANTIES, INCLUDING, BUT NOT LIMITED TO, EXPRESS AND IMPLIED WARRANTIES AS TO MERCHANTABILITY, FITNESS FOR PARTICULAR PURPOSES SOLD AND DESCRIPTION OR QUALITY OF THE PRODUCT FURNISHED HEREUNDER.

Hog Slat Retailers/Distributors are not authorized to modify or extend the terms and conditions of this Warranty in any manner or to offer or grant any other warranties for GrowerSelect products in addition to those terms expressly stated above. An officer of Hog Slat must authorize any exceptions to this Warranty in writing. The Seller/Manufacturer reserves the right to change models and specifications at any time without notice or obligation to improve previous models.

This equipment must be installed in accordance with all State and Local Codes and applicable Regulations which should be followed in all cases. Authorities having jurisdiction should be consulted before installations are made.



Hog Slat, Inc.
PO Box 300
Newton Grove, NC 28366

Phone: (910) 594-0219

Fax: (910) 594-1392

www.hogslat.com

Copyright © 2017 by Hog Slat, Inc.

Part Number: HSMANUAL-143

Revision: A2

Market – Poultry

Product Group - Grower Select

Trl/aw



HS765 Interruptor Aislador de Tolva Múltiple - 240



Notas Generales sobre la Instalación:

*FOE: Fabricante Original de Equipo

- Asegúrese de que la energía está desconectada del sistema antes de realizar el mantenimiento.
- La instalación de este equipo y equipos relacionados (FOE) deben estar de acuerdo con estas instrucciones, instrucciones de instalación del FOE y los códigos locales (si es aplicable). Si no se siguen las instrucciones especificadas puede causar daños al equipo y / o lesiones personales o hasta la muerte.
- Preste especial atención a las advertencias o calcomanías de seguridad en el equipo y en los manuales.
- Siempre use ropa de protección y equipo de protección personal (gafas de seguridad y / o tapones para los oídos), aplicable cuando se trabaja con el equipo.
- Materiales desechados, equipos y cajas deben ser reciclados de acuerdo con los códigos locales y nacionales.

Nota: Unidad debe ser alambrada de acuerdo con todos los códigos de alambrado eléctrico locales y nacionales aplicables. Todos los tamaños de cable y las capacidades de los fusibles deben medirse de acuerdo con las especificaciones de códigos eléctricos aplicables u otras reglamentaciones.

Instrucciones de Seguridad:

- Leer todos los mensajes de seguridad en este manual y en las calcomanías de seguridad del equipo. Siga las recomendaciones de precaución y prácticas de operación segura.
- Realice conexión/polo a tierra a todo el equipo eléctrico por seguridad.
- Realice conexión/polo a tierra a todas aquellas piezas metálicas no-conductoras para evitar una descarga eléctrica.
- Mantenga siempre las etiquetas de seguridad en buen estado y vuelva a colocar las calcomanías faltantes o dañadas.

Visión general:

El interruptor aislador de tolva múltiple HS765 permite la conexión de hasta cuatro interruptores de nivel de tolva a una ubicación, lo que proporciona una única salida normalmente cerrada (N / C). La salida se puede conectar a una unidad de control del mando del gusano barrena, como el Grower Select HS693 o cualquier unidad de control que contenga un relé de aislamiento para controlar el funcionamiento del motor del gusano. Los cuatro interruptores de nivel de la tolva están aislados, por lo que los interruptores de proximidad electromecánicos o de dos cables se pueden usar en cualquier combinación. Con el HS765, cualquiera de los cuatro interruptores puede requerir alimentación y hacer que el motor del gusano barrena se encienda.

Especificaciones electricas:

Calificación de contacto de salida de relé: 1 ½ HP @ 220-240VAC 50/60 Hz

Instrucciones de instalación:

1. Seleccione la ubicación para montar el HS765. La ubicación debe proporcionar una ventilación adecuada con un acceso seguro y fácil.
2. Asegure la caja de alojamiento utilizando cuatro pies de montaje provistos.
3. Plantilla de broca provista para la instalación de conectores herméticos a líquidos. Instale con conectores a prueba de líquidos en la parte inferior de la caja para evitar la entrada de agua.
4. Cablee el aislador HS765 según las instrucciones a continuación para las unidades de control Grower Select o un producto similar que utilice un relé para aislar los amplificadores del motor del aislador HS765. El HS765 no se recomienda para Grower Select HS593 (HS589) u otros que no contengan un relé que no aisle los amplificadores del motor de la señal de control.

Instrucciones de alambrado:

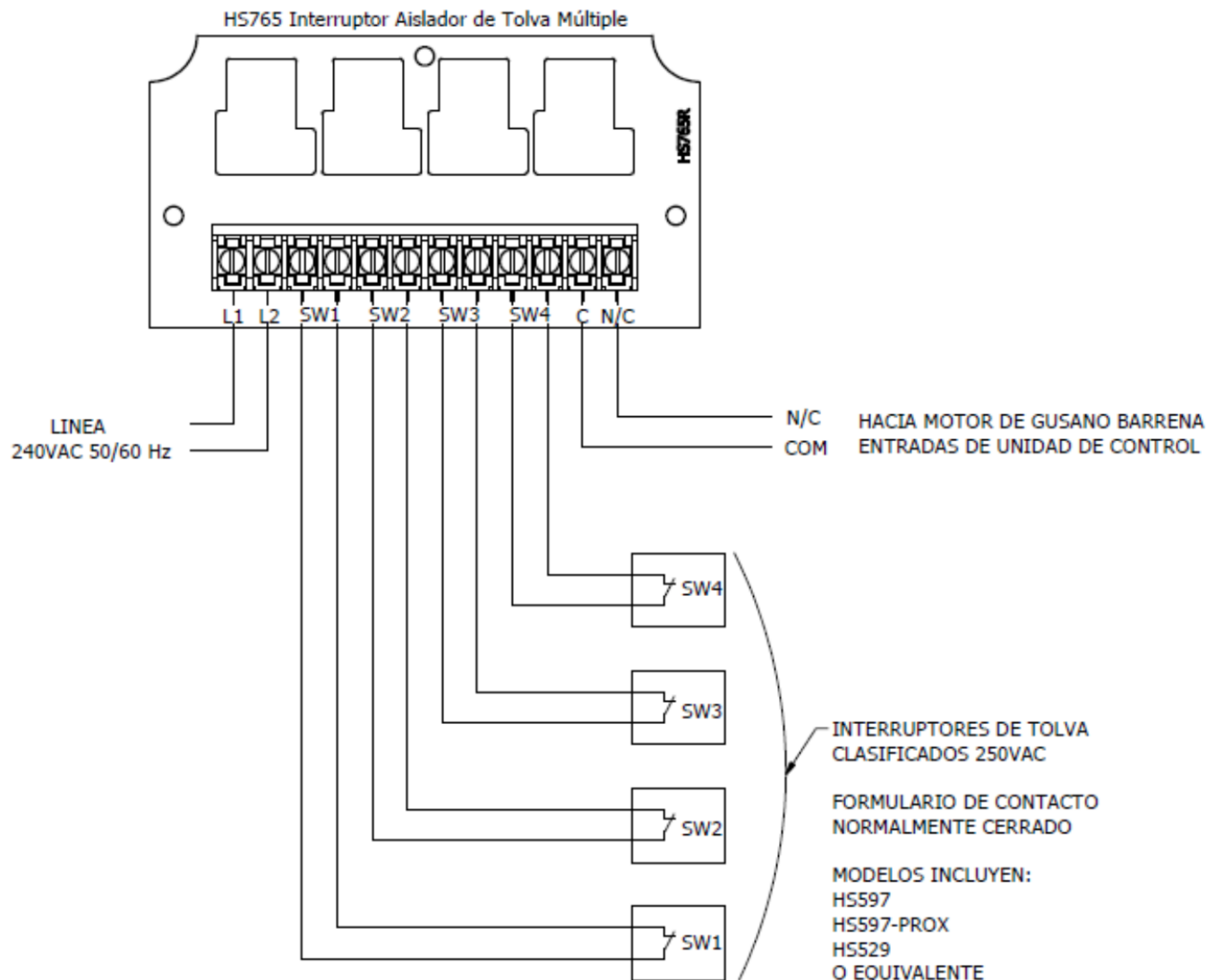

Garantía Limitada Hog Slat

Hog Slat garantiza que sus productos están libres de defectos en materiales o mano de obra durante un periodo de veinte y cuatro (24) meses a partir de la **fecha de compra original del Control**. Hog Slat acreditará, reparará o reemplazará a su elección cualquier producto considerado defectuoso durante este periodo de tiempo. Los costos laborales asociados a la sustitución o reparación del producto no están cubiertos por el Vendedor/Fabricante.

Condiciones y Limitaciones

1. El producto debe ser instalado por y operado de acuerdo con las instrucciones publicadas por el **Vendedor/Fabricante o la garantía quedará sin efecto.**
2. **La garantía se anula si todos los componentes no son el equipo original suministrado por el Vendedor/Fabricante.**
3. Este producto debe ser comprado e instalado por un distribuidor/vendedor autorizado o un representante certificado o la garantía será anulada.
4. Mal funcionamiento o fallas por mal uso, abuso, negligencia, alteración, accidente o falta de mantenimiento adecuado no se consideran defectos bajo Garantía.
5. Esta Garantía solo se aplica a los componentes / sistemas para el cuidado de aves y ganado. Otras aplicaciones en la industria o el comercio no están cubiertos por esta garantía.
6. Esta Garantía se aplica solamente al Comprador Original del producto.

El **Vendedor/Fabricante no será responsable por Daño Consecuente o Daño Especial** que cualquier comprador pueda sufrir o reclame haber sufrido como resultado de cualquier defecto en el producto. **“Consecuencia” o “Daños Especiales”** como se usan en este documento incluyen, pero no están limitados a, pérdida o deterioro de productos o mercancías, costos de transporte, pérdida de ventas y pedidos, pérdida de ingresos, aumento en gastos generales, mano de obra y gastos incidentales e ineficiencias operativas.

ESTA GARANTIA CONSTITUYE LA GARANTIA DEL VENDEDOR/FABRICANTE EN SU COMPLETA Y EXCLUSIVA TOTALIDAD Y ESTE FABRICANTE EXPRESAMENTE RENUNCIA A CUALQUIER OTRA GARANTIA, INCLUYENDO PERO NO LIMITADO A, LAS GARANTIAS EXPRESAS O IMPLICITAS EN CUANTO A COMERCIALIZACION, ADECUADOS CON FINES PARTICULARES DE VENTA Y DESCRIPCIONES O CALIDAD DEL PRODUCTO PROVISTO A CONTINUACION.

Los Vendedores/Distribuidores Hog Slat no están autorizados a modificar o extender los términos y condiciones de esta Garantía en ninguna manera u ofrecer o conceder cualquier otra garantía para los productos GrowerSELECT además de los términos expresamente indicados anteriormente. Un oficial de Hog Slat debe autorizar cualquier excepción a esta garantía por escrito. El Vendedor/Fabricante reserva el derecho a modificar modelos y especificaciones en cualquier momento sin previo aviso ni obligación de mejorar los modelos anteriores.

Este equipo debe ser instalado de acuerdo con todos los códigos estatales y locales y reglamentos aplicables que deben seguirse en todos los casos. Las autoridades competentes deben ser consultadas antes de que se efectúen las instalaciones.



Hog Slat, Inc.
PO Box 300
Newton Grove, NC 28366

Phone: (910) 594-0219
Fax: (910) 594-1392

www.hogslat.com

Copyright © 2017 by Hog Slat, Inc.

Part Number: HSMANUAL-143
Revision: A2
Market – Poultry
Product Group - Grower Select
Tri/aw